



FLAT TABLE LINE

HI-TECH VACUUM



© iVision Vacuum

RU



ITALIAN VACUUM



ПРОМЫШЛЕННЫЕ ПЫЛЕСОСЫ ДЛЯ СТАНКОВ С ЧПУ

Передовые технологии и опыт, которые характеризуют компанию с момента её создания подтолкнули iVISION к разработке серии аспирационных систем с всасывающей турбиной, посвященных 3-х осевым вертикальным или горизонтальным станкам с ЧПУ, которые нуждаются в эффективном и выделенном удалении стружки в целях достижения максимальной точности в процессе фрезерования и идеального конечного продукта.

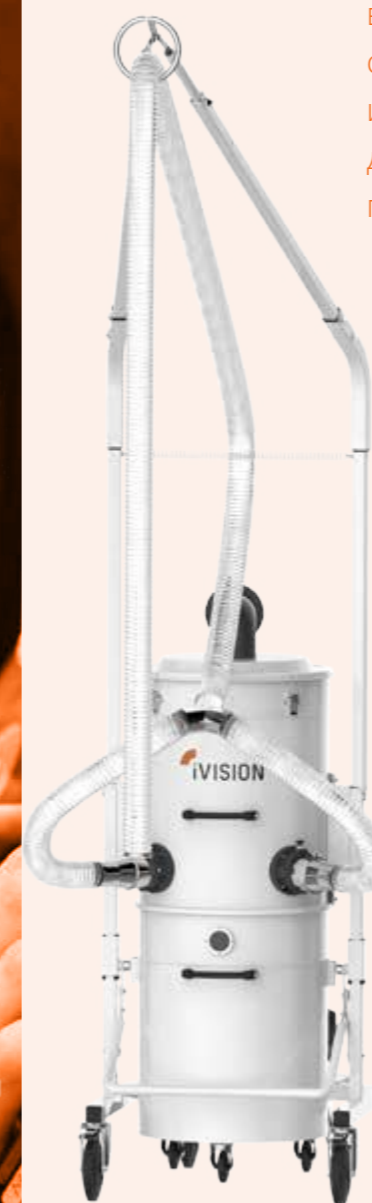
Ассортимент предназначенный этой отрасли является чрезвычайно универсальным и полным; он включает в себя как аспираторы для небольших мастерских так и для крупных компаний, и предлагает широкий выбор, чтобы удовлетворить все потребности покупателей.



САМЫЕ МОЩНЫЕ СТРУЖКООТСОСЫ

Flat Table Line была создана после приобретения богатого опыта в механическом промышленном секторе в целях удовлетворения растущих потребностей эффективной аспирации стружки, сгенерированной в процессе фрезерования.

iVision поддерживает долгосрочные партнерские отношения с многими производителями станков с ЧПУ и поэтому разработала специальные аксессуары для облегчения и оптимизации использования пылесоса со станком ЧПУ. Дополнительные аксессуары, такие как запатентованное поддерживающее устройство или сенсорный экран, были разработаны специально для такого рода станков.

Основные преимущества Flat Table Line:

- Высокая эффективность пылесоса с турбиной, специально разработанного для таких станков
- Все пылесосы оснащены предохранительными клапанами
- Все пылесосы оснащены регулируемыми опорами для лучшей стабилизации
- Использование гладких и гибких шлангов, которые улучшают поток воздуха
- Опциональное поддерживающее устройство простирающееся сверху для того чтобы устранить преграду шлангов вокруг станка
- Дополнительный сенсорный экран распознает ухудшение фильтра в режиме реального времени и может отправить эти данные непосредственно к станку с ЧПУ
- Дополнительный комплект очистки может быть использован оператором для очистки станка после работы



КОНТЕЙНЕРЫ ДЛЯ СБОРА СТРУЖКИ

Контейнеры могут быть различных размеров и форм, от небольших, которые легко снимаются, до больших резервуаров размером до 1000 литров.

Как вариант, iVision имеет свое собственное запатентованное поддерживающее устройство, разработанное специально для 3-х осевых станков с ЧПУ.



iV1

КАЧЕСТВО MADE IN ITALY

Промышленные пылесосы Flat Table iV1 являются самыми маленькими в ассортименте Ivision и обычно используются для извлечения стружки на небольших фрезерно-гравировальных станках с ЧПУ. Практические размеры позволяют оператору работать в маленьких, тесных местах, с ловкостью и практичностью, используя в полной мере отличный функционал и качество выполнения пылесоса.

Изучение и дизайн исследования, прочные материалы и простой дизайн, являются характеристиками продукта полностью сделанного в Италии; реальная гарантия на промышленном рынке.

ИЗГОТОВЛЕНИЕ ПО ИНДИВИДУАЛЬНОМУ ЗАКАЗУ

Все модели разработаны, созданы и собраны в соответствии с конкретными потребностями бизнеса наших клиентов и предназначены для работы вместе с операторами и станками.

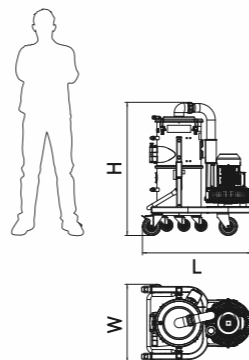

СТАНДАРТНЫЙ КОМПЛЕКТ ПОСТАВКИ

- Турбина с боковым каналом
- Предохранительный клапан
- Визуальный индикатор потока
- Высокая производительность с тяжелым рабочим циклом
- Структура полностью изготовлена из стали
- Поворотные колеса, не оставляющие следов, с стояночным тормозом
- Вместимость контейнера 38 литров
- Контейнер быстрого выпуска
- Регулируемые опоры для лучшей стабилизации структуры

ДОПОЛНИТЕЛЬНЫЕ АКСЕССУАРЫ

- Пульт дистанционного управления
- Запатентованное поддерживающее устройство для шланга
- Запатентованный сенсорный экран
- Набор для того чтобы держать мешок ПВХ внутри бака



FLAT TABLE

		iV1 - 2.2 - 38 - 310	iV1 - 3 - 38 - 310
ЧАСТОТА	Гц	50	50
МОЩНОСТЬ	кВт	2,2	3
НАПРЯЖЕНИЕ	В	400	400
РАЗРЕЖЕНИЕ	мбар	300	310
ПРОИЗВОДИТЕЛЬНОСТЬ	м3/ч	310	310
КОЛИЧЕСТВО ВХОДНЫХ ПАТРУБКОВ	шт	1	1
ДИАМЕТР ПАТРУБКА	Ø мм	100	100
ЕМКОСТЬ КОНТЕЙНЕРА	л	38	38
ГАБАРИТНЫЕ РАЗМЕРЫ	В	104	104
	Д	90	90
	Ш	63	63
МАССА	кг	90	95

All data and all images are subject to variations. Reproduction of images and texts, even partial, is prohibited.

iV2

КАЧЕСТВО MADE IN ITALY

Промышленные пылесосы Flat Table iV2 являются самой продаваемой моделью в ассортименте Ivision и обычно используются для извлечения стружки на стандартных фрезерно-гравировальных станках с ЧПУ.

Практические размеры позволяют оператору работать в маленьких, тесных местах, с ловкостью и практичностью, используя в полной мере отличный функционал и качество выполнения пылесоса. Изучение и дизайн исследования, прочные материалы и простой дизайн, являются характеристиками продукта полностью сделанного в Италии; реальная гарантия на промышленном рынке.

ИЗГОТОВЛЕНИЕ ПО ИНДИВИДУАЛЬНОМУ ЗАКАЗУ

Все модели разработаны, созданы и собраны в соответствии с конкретными потребностями бизнеса наших клиентов и предназначены для работы вместе с операторами и станками.

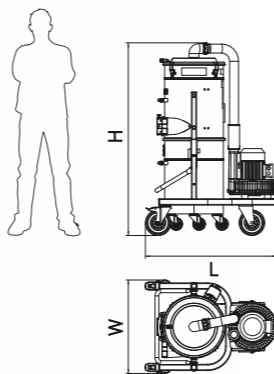

СТАНДАРТНЫЙ КОМПЛЕКТ ПОСТАВКИ

- Турбина с боковым каналом
- Предохранительный клапан
- Визуальный индикатор потока
- Высокая производительность с тяжелым рабочим циклом
- Структура полностью изготовлена из стали
- Поворотные колеса, не оставляющие следов, с стояночным тормозом
- Вместимость контейнера 100 литров
- Контейнер быстрого выпуска
- Регулируемые опоры для лучшей стабилизации структуры

ДОПОЛНИТЕЛЬНЫЕ АКСЕССУАРЫ

- Пульт дистанционного управления
- Запатентованное поддерживающее устройство для шланга
- Запатентованный сенсорный экран
- Набор для того чтобы держать мешок ПВХ внутри бака
- Подъемное устройство для того, чтобы избежать каких-либо усилий со стороны оператора в течение процесса опорожнения
- Возможность дополнительного контейнера на 500 или 1000 литров



FLAT TABLE		iV2 - 2.2 - 100 - 310	iV2 - 3 - 100 - 310	iV2 - 4 - 100 - 310
ЧАСТОТА	Гц	50	50	50
МОЩНОСТЬ	кВт	2.2	3	4
НАПРЯЖЕНИЕ	В	400	400	400
РАЗРЕЖЕНИЕ	мбар	300	310	320
ПРОИЗВОДИТЕЛЬНОСТЬ	м3/ч	310	310	310
КОЛИЧЕСТВО ВХОДНЫХ ПАТРУБКОВ	шт	1	1	1
ДИАМЕТР ПАТРУБКА	Ø мм	100	100	100
ЕМКОСТЬ КОНТЕЙНЕРА	л	100	100	100
ГАБАРИТНЫЕ РАЗМЕРЫ	В	152	152	152
	Д	104	104	104
	Ш	73	73	73
МАССА	кг	115	115	115

All data and all images are subject to variations. Reproduction of images and texts, even partial, is prohibited.

iV3

КАЧЕСТВО MADE IN ITALY

Промышленные пылесосы Flat Table iV3 являются самой продаваемой моделью в ассортименте Ivision и обычно используются для извлечения стружки на больших фрезерно-гравировальных станках с ЧПУ. Они могут быть использованы для отдельных станков или для нескольких станков одновременно. Благодаря мощному боковому каналу турбины и просторному резервуару для сбора, серия iV3 идеально подходит для технического обслуживания и очистки больших рабочих центров. Изучение и дизайн исследования, прочные материалы и простой дизайн, являются характеристиками продукта полностью сделанного в Италии; реальная гарантия на промышленном рынке.

ИЗГОТОВЛЕНИЕ ПО ИНДИВИДУАЛЬНОМУ ЗАКАЗУ

Все модели разработаны, созданы и собраны в соответствии с конкретными потребностями бизнеса наших клиентов и предназначены для работы вместе с операторами и станками.

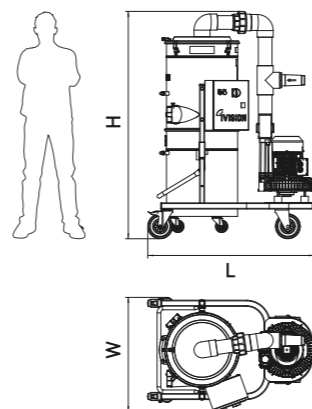

СТАНДАРТНЫЙ КОМПЛЕКТ ПОСТАВКИ

- Турбина с боковым каналом
- Предохранительный клапан
- Визуальный индикатор потока
- Высокая производительность с тяжелым рабочим циклом
- Структура полностью изготовлена из стали
- Поворотные колеса, не оставляющие следов, с стояночным тормозом
- Вместимость контейнера 160 литров
- Контейнер быстрого выпуска
- Регулируемые опоры для лучшей стабилизации структуры

ДОПОЛНИТЕЛЬНЫЕ АКСЕССУАРЫ

- Пульт дистанционного управления
- Запатентованное поддерживающее устройство для шланга
- Запатентованный сенсорный экран
- Набор для того чтобы держать мешок ПВХ внутри бака
- Подъемное устройство для того, чтобы избежать каких-либо усилий со стороны оператора в течение процесса опорожнения
- Возможность дополнительного контейнера на 500 или 1000 литров



FLAT TABLE

FLAT TABLE		iV3 - 5.5 - 160 - 550	iV3 - 7.5 - 160 - 550	iV3 - 12.5 - 160 - 1100
ЧАСТОТА	Гц	50	50	50
МОЩНОСТЬ	кВт	5,5	7,5	12,5
НАПРЯЖЕНИЕ	В	400	400	400
РАЗРЕЖЕНИЕ	мбар	300	320	300
ПРОИЗВОДИТЕЛЬНОСТЬ	м3/ч	550	550	1100
КОЛИЧЕСТВО ВХОДНЫХ ПАТРУБКОВ	шт	2	2	2
ДИАМЕТР ПАТРУБКА	Ø мм	2x100	2x100	2x100
ЕМКОСТЬ КОНТЕЙНЕРА	л	160	160	160
ГАБАРИТНЫЕ РАЗМЕРЫ	В	180	180	180
	Д	126	126	126
	Ш	84	84	84
МАССА	кг	190	200	280

All data and all images are subject to variations. Reproduction of images and texts, even partial, is prohibited.

iV CUSTOM

HI-TECH VACUUM



picture for illustrative purpose only



12.5+12.5 - 2600

МОЩНОСТЬ	кВт	12,5x2
ПРОИЗВОДИТЕЛЬНОСТЬ	м3/ч	2600
ЕМКОСТЬ КОНТЕЙНЕРА	л	160x2
ФИЛЬТРУЮЩАЯ ПОВЕРХНОСТЬ	м2	10



9.2 - 2500

МОЩНОСТЬ	кВт	9,2
ПРОИЗВОДИТЕЛЬНОСТЬ	м3/ч	2500
ЕМКОСТЬ КОНТЕЙНЕРА	л	2X160
ФИЛЬТРУЮЩАЯ ПОВЕРХНОСТЬ	м2	8

СЕНСОРНЫЙ ЭКРАН HI-TECH VACUUM

СЕНСОРНЫЙ ЭКРАН ИНТЕРФЕЙС ЧЕЛОВЕК-МАШИНА

Аспирационная установка оснащена сенсорным экраном на передней панели, который позволяет рабочему быстро и легко контролировать уровень загрязнения фильтра. Благодаря этому устройству, оператор фабрики способен распознавать в реальном времени состояние фильтра и эффективность всего пылесоса. Затем, оператор может выбрать очистку фильтра (в ручном или автоматическом режиме) а также управлять опцией дистанционного управления.

После того, как фильтр полностью забит, аппарат автоматически предупреждает оператора о необходимости замены фильтра с использованием:

- звукового сигнала.
- визуального сигнала.

На круглом экране вы можете найти следующие иконки:

LED-шкала: показывает уровень загрязнения фильтра. Измерение проводится научным и не эмпирическим путем, через сложную систему датчиков, которая контролируется с помощью программируемых логических контроллеров (ПЛК).

- 1 **Режим ручного управления ON/OFF:** при выборе этого значка можно запустить вакуумную систему простым нажатием пальца.
- 2 **Режим автоматического управления ON/OFF:** при выборе этого значка двигатель включается / выключается непосредственно станком.
- 3 **Автоматическая очистка фильтра:** при выборе этого значка, электрический контакт позволяет производить очистку фильтра полностью автоматическим и запрограммированным способом.
- 4 **Полуавтоматическая очистка фильтра:** при выборе этого значка проводится немедленная очистка фильтра.

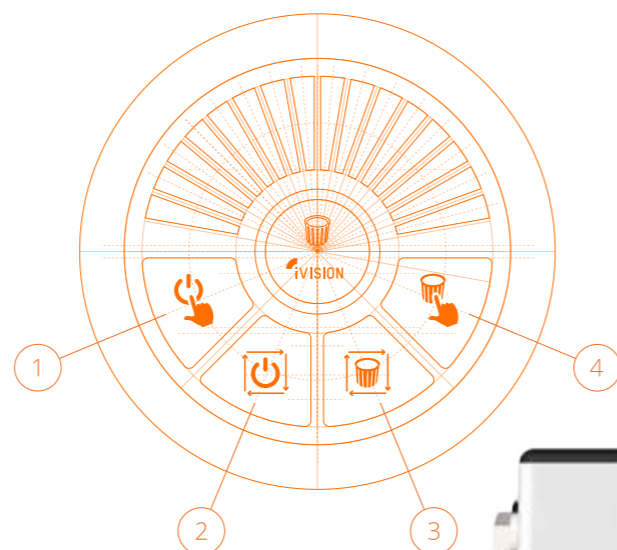

All data and all images are subject to variations. Reproduction of images and texts, even partial, is prohibited.



ПОДДЕРЖИВАЮЩЕЕ УСТРОЙСТВО HI-TECH VACUUM

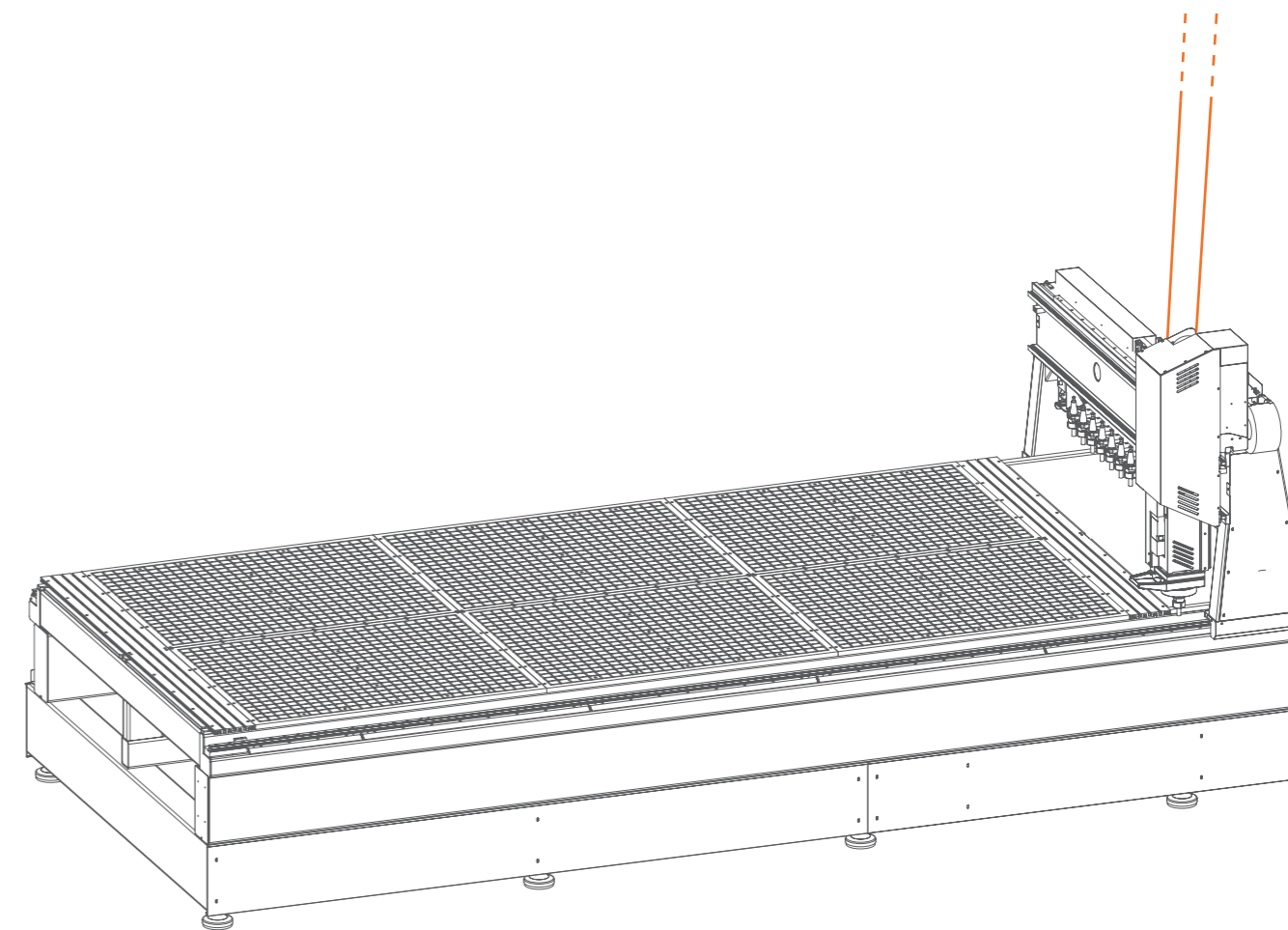

Поддерживающее устройство настоятельно рекомендуется для каждого станка с ЧПУ. Использование этой системы снижает риск возникновения аварий вследствие непроходимости шланга по бокам станка. Некоторые преимущества:

- Простой монтаж пылесоса без необходимости внесения каких-либо изменений в оригинальную конструкцию станка с ЧПУ.
- Это позволяет позиционирование и опускание шланга точно в центре маршрутизатора, без необходимости какой-либо внешней поддержки. Кроме того, движение и кривизна шланга сведены к минимуму, и таким образом потеря воздушного потока уменьшается, что позволяет более эффективно отсасывать стружку.
- Для производителей машин: так как шланг идет от верхней части, нет необходимости рассчитывать вес и размер подвижного моста станка. Это также позволяет сэкономить деньги при конструкции самого маршрутизатора с ЧПУ.
- Во время разработки станка с ЧПУ, строительным инженерам не нужно создавать каких-либо специальных соединителей для шлангов.

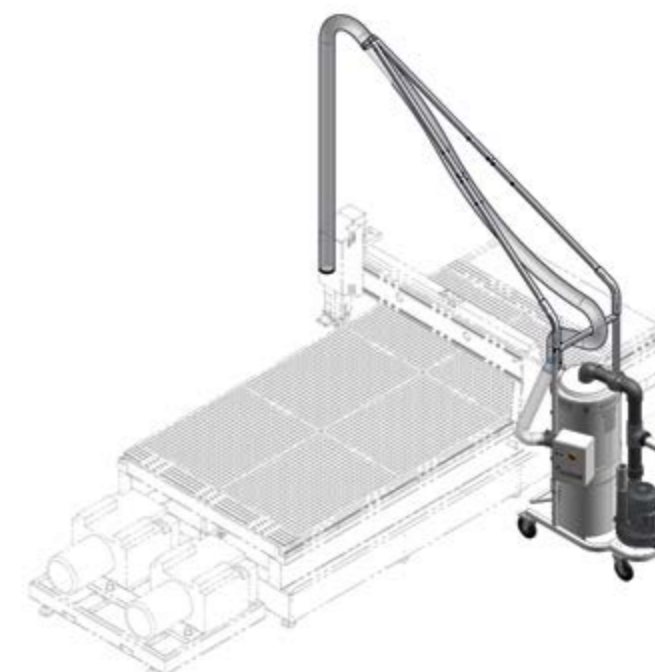

All data and all images are subject to variations. Reproduction of images and texts, even partial, is prohibited.

picture for illustrative purpose only

ДОПОЛНИТЕЛЬ- НЫЙ КОНТЕЙНЕР HI-TECH VACUUM

В том случае когда стандартная емкость пылесоса (160 литров) является недостаточной, iVision может предложить вам дополнительные контейнеры большой емкости.

iVision разработала 2 типа контейнеров:

- A) контейнер на 1000 литров с автоматическим открытием
- B) контейнер на 500 литров с ручным открытием

Контейнеры оснащены визуальным индикатором подачи, который показывает оператору, когда пришло время очистки контейнера.

КАК ОН РАБОТАЕТ?

Контейнер, соединенный посредством трубной системы, расположен между станком с ЧПУ, который производит стружку, и вакуумным блоком.

Во время эксплуатации вакуума, контейнеры имеют герметичные затворы, предотвращающие потери воздушного потока.

Когда пылесос выключен, контейнер на 500 литров можно открыть вручную, и контейнер на 1000 литров автоматически.

Далее, контейнер может быть загружен на вилочный погрузчик и, наконец, опорожнен в мусорный контейнер.



1000 литров



500 литров

All data and all images are subject to variations. Reproduction of images and texts, even partial, is prohibited.

ФУНКЦИЯ ДИСТАНЦИОННОГО УПРАВЛЕНИЯ СТАРТ&СТОП HI-TECH VACUUM

Комплект позволяет автоматическое включение и выключение пылесоса одновременно со станком, когда они подключены. Это может происходить тремя различными способами:

- a) Вакуум включается контактом без электричества, то есть «сухим контактом».
- b) Вакуум включается контактом 24Вт.
- c) Вакуум включается контактом 230Вт.

Преимущества:

- Энергосбережение, так как пылесос включается только тогда, когда работает станок.
- Снижение уровня шума, так как пылесос включен (и шумит) только тогда, когда работает станок.
- Оптимизация времени операторов, так как им больше не нужно лично присутствовать возле станка для того, чтобы включить его или выключить.



КОМПЛЕКТ ДЛЯ ОЧИСТКИ СТАНКА ПОСЛЕ РАБОТЫ Ø 50 mm HI-TECH VACUUM

Комплект для очистки может использоваться на всех моделях и состоит из прочной, анти-абразивной трубы со специальными оцинкованными стальными насадками на конечности, способные транспортировать, без каких-либо препятствий, стружку и масло из станка в сборный вакуумный резервуар. Вакуумная всасывающая трубка легко хранится на устройстве, и таким образом облегчает движение вакуума, что исключает каких-либо хлопот для оператора. Кроме того, она позволяет избежать утечки масла во время маневров пылесоса.



All data and all images are subject to variations. Reproduction of images and texts, even partial, is prohibited.

РЕШЕНИЯ ПО БЕЗОПАСНОСТИ ДЛЯ ЗДОРОВЬЯ КОМПАНИИ IVISION

СОЗДАНО ДЛЯ ВАС

48000 литров в течение 8 рабочих часов означает, около 5 л/мин: это количество воздуха вдыхаемое рабочим. Вредные вещества которые производятся во время обработки

материалов поглощаются в организм через легкие и кожу. Меньше кислорода означает больше физических нагрузок и повышенный риск происшествий и заболеваний, специфичных для данного типа рабочей среды.



КАЧЕСТВО & ЗДОРОВЬЕ

Организации, которые видят постоянное и головокружительное применение новых химических продуктов, и берут на себя орган по контролю зондирования обоняния и доказывают проблемы

появления поздней болезни, имеют право доверять станку, который идеально реагирует к требованиям надлежащего сбора материалов после их переработки, что также способствует защите жизни.



ПОЧЕМУ СТОИТ ВЫБРАТЬ IVISION

Высокая степень технологических инноваций наших пылесосов, постоянное внимание к здоровью работников, проектирование специально оптимизированной модели для каждой категории материала и любого типа работы, возможность создания систем вентиляции, которые перемещают загрязненный воздух за пределы рабочей среды, это то, что делает модели iVision лучшим партнером для вашей работы, сегодня и всегда.



ИТАЛЬЯНСКОЕ ВАКУУМНОЕ РЕШЕНИЕ

iVision является контрольной точкой в секторе промышленных пылесосов и мощных промышленных пылесосов. В течение нескольких лет, IVISION удалось быстро вырасти и получить значительную долю рынка во всем мире.



Головной офис в Каттолике
(Римини) Италия

Головной офис iVision расположен в Каттолике (Римини), Италия. Все наши продукты являются 100% Made in Italy. Наши инновационные промышленные пылесосы используются объектами и работниками для выполнения технического обслуживания по всему миру.

Сеть продаж iVision покрывает весь мир с помощью агентов и дистрибьюторов, а доля экспорта в Европе, Америке, Азии и даже Австралии постоянно растет.

iVision естественным образом ориентирована на экспорт, который на данный момент занимает около 80% от общей продукции.

СЕКРЕТ НАШЕГО УСПЕХА

Напряженная работа, профессионализм, страсть, исследование и, наконец, но не в последнюю очередь: огромные инвестиции и уникальные возможности для анализа в сочетании с инновационным духом в сегменте рынка промышленных пылесосов. iVision является компанией ориентированной на клиента. Наши сотрудники отдела продаж вместе с техническим и R&D отделом постоянно работают, чтобы понять, а также предвидеть требования и пожелания клиентов.

ПОЧЕМУ IVISION

iVision считается всеми своими партнерами компанией, основанной на прочных ценностях, таких, как уважение к окружающей среде и людям. Мы создаем долгосрочные партнерские отношения с агентами, дилерами, официальными дистрибьюторами а также всемирно известными OEM, которые понимают важность создания взаимовыгодных отношений с компетентным и справедливым партнером, как iVision.

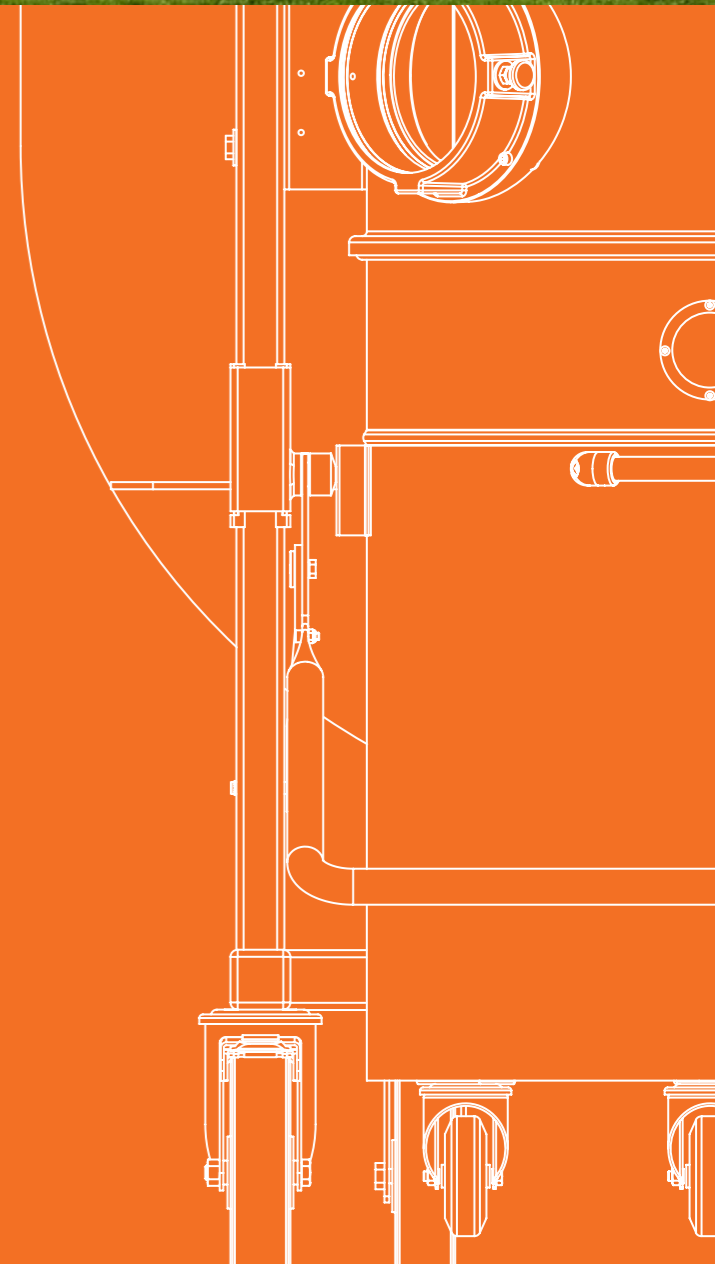



THE ITALIAN VACUUM SOLUTION



iVision srl

Via Mercadante 14
47841 Cattolica (RN)
Italy

iVision Industrial Vacuum Llc

4235 N.E. 6 Avenue,
Oakland Park
Ft. Lauderdale, FL 33334
USA

Phone

+39 0541 833094

Fax

+39 0541 205707

Email

info@ivisionvacuum.com

Website

www.ivisionvacuum.com

